

Moc vám děkujeme, že jste si vybrali z naší nabídky inteligentních 4G kamer. Nabízíme vám jen ty nejkvalitnější produkty, proto pevně věříme, že budete spokojeni. Veškeré návody a potřebný software si jednoduše můžete stáhnout i z našich stránek na adrese [www.smartip.cz/download](http://www.smartip.cz/download)

## 6MP 4G LTE solární PTZ otočná kamera

**i Před prvním použitím nabijte baterie po dobu minimálně 8 hodin. Tím se správně naformátují. Do kamery také vložte SD a SIM kartu.**

## Připojení kamery

### Nejprve aktivujte SIM kartu

Pokud využíváte naši SIM kartu TWIST Online, nejprve ji vložte do mobilního telefonu a postupujte dle návodu u SIM.

### Vložte SIM kartu do kamery

Aktivovanou SIM kartu a SD kartu vložte do kamery. Sloty se nacházejí na zadní straně pod gumovou krytkou.



### Stáhněte aplikaci EseeCloud

Naskenujte QR kód a klikněte na odkaz, který vás automaticky přesměruje do Obchodu Google Play anebo App Store.

## Přidání kamery do aplikace EseeCloud

1. Do kamery vložte SIM a SD kartu.
2. Zapněte kameru, kterou jste předtím alespoň 8 hodin nabíjeli.
3. Uslyšíte zvuk vytáčení a pak hlasové potvrzení úspěšného připojení („Connected Successfully“).
4. Otevřete aplikaci EseeCloud a zaregistrujte se. Můžete využít rychlou registraci pomocí Googlu.
5. Po úspěšné registraci klikněte na ikonu +, čímž vyberete možnost přidání kamery.
6. Ihned se objeví blížká kamera. Klikněte na přidat.
7. Kamera se automaticky přidá. Nyní si ji můžete pojmenovat. V místě instalace kamery můžete zkontrolovat stav signálu.
8. Uložte si vygenerovaný QR kód, kdybyste ho v budoucnu potřebovali.
9. Nyní je kamera online a můžete přejít k dalšímu nastavení.

## 1. Zaregistrujte se

Otevřete aplikaci Eseecloud a vytvořte si registraci. Můžete využít rychlou registraci pomocí Googlu.

\* Potvrzovací kód do emailu může přijít až za několik minut



## 3. Nalezená kamera

Okamžitě se objeví kamera, kliknutím na Přidat pokračujte dále.

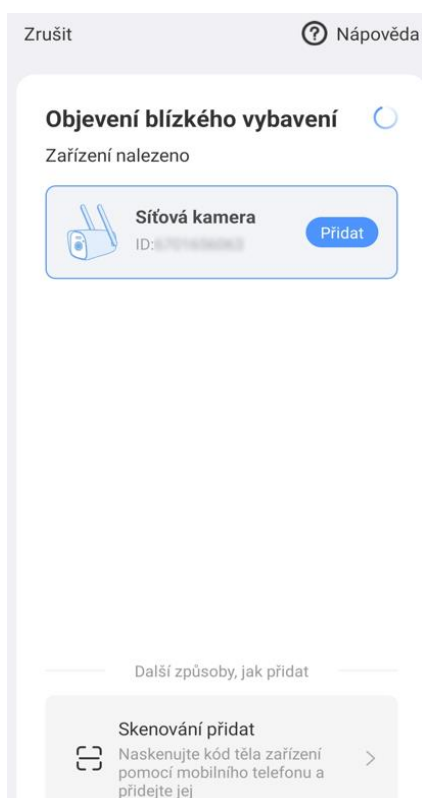

## 2. Přidejte kameru

Po úspěšné registraci klikněte na ikonu , čímž vyberete možnost přidání kamery.

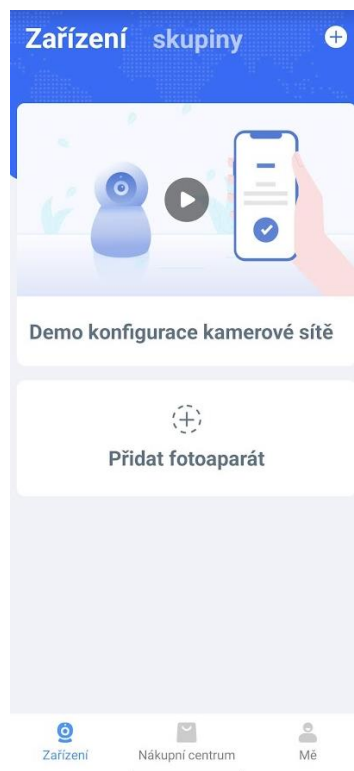

## 4. Kontrola zařízení

Než se kamera přidá, projde kontrolou stavu.



## 5. Konfigurace kamery

Vše se automaticky nastaví a kamera se přidá do aplikace.

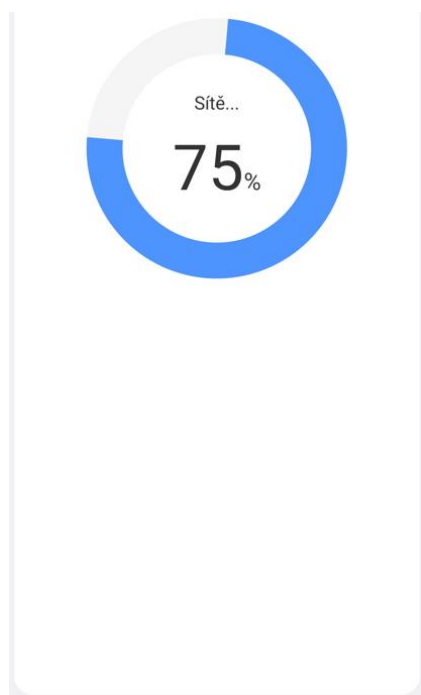

## 6. Stav signálu

Před instalací zkontrolujte stav signálu.

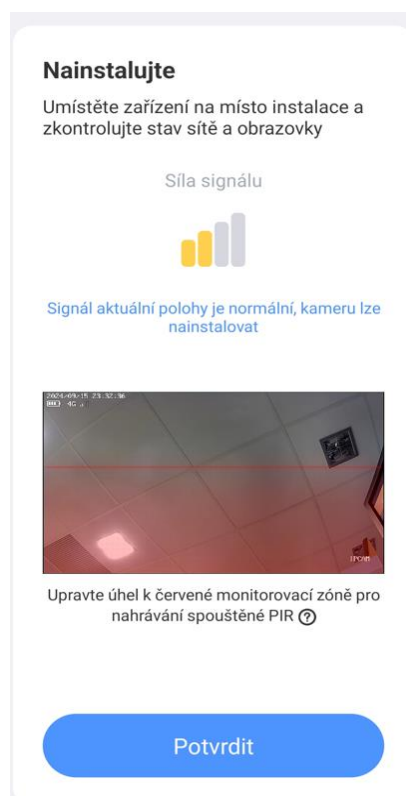

## 7. Uložení QR kódu

Pro budoucí užití si uložte QR kód.



## 8. Úspěšně přidáno

Nyní je kamera úspěšně přidána.

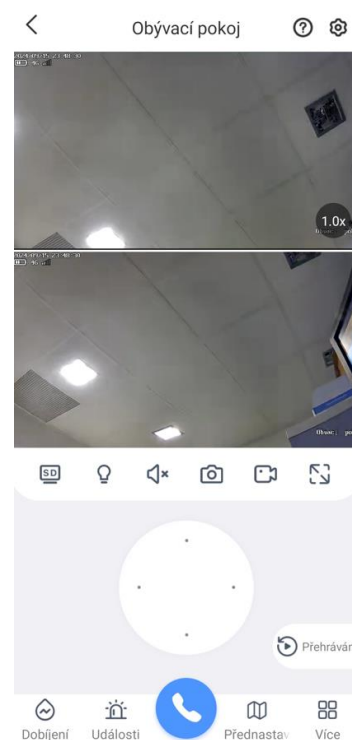

## První nastavení

Aplikace Eseecloud je v češtině, takže nastavení kamery pro vás bude velmi intuitivní.

### Základní zobrazení

V základním přehledu vašich zařízení vidíte živý náhled, možnosti sdílení, alarmu a přehrávání záznamu.

Také můžete přejít do nastavení.

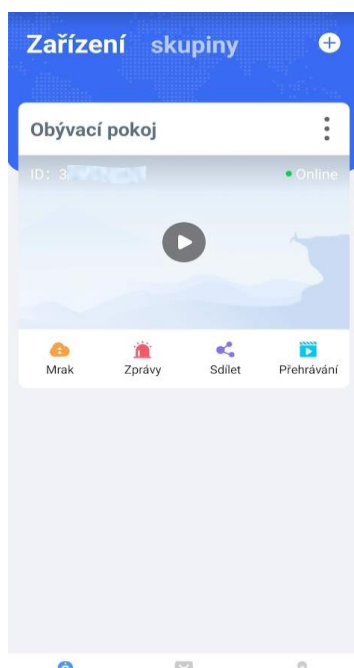

### Otáčení kamerou

Kamerou otáčíme kliknutím kamkoliv do náhledu anebo pomocí šipek.

Také můžete pořizovat fotky a videa, která se uloží do vašeho mobilního zařízení. Využít můžete i interkom pro obousměrnou komunikaci.

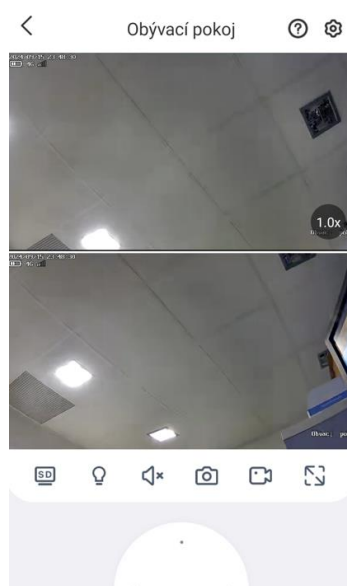

### Nastavení

Můžete si změnit název zařízení, vybrat úložiště, nastavit chování při zaplnění úložiště nebo upozornění na detekci osob

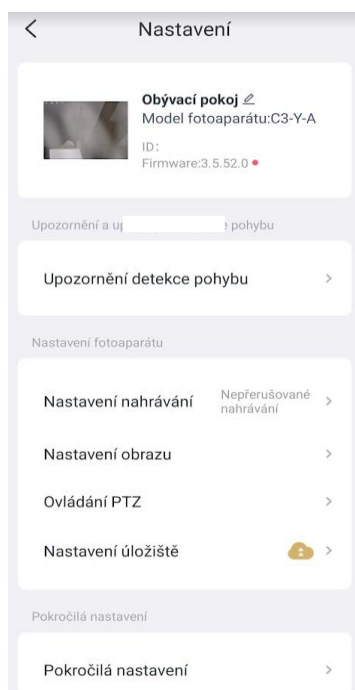

### Detekce pohybu

Kamera je vybavena inteligentním sledováním osob. Nastavte si, jak se má při alarmu chovat

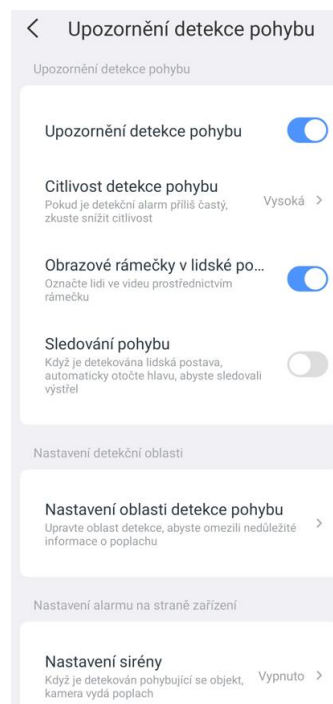

## Oblast detekce

Určete si střeženou oblast. Můžete vybrat celou plochu anebo jen linii. Po překročení vyznačené oblasti se pak spustí alarm.



## Upozornění

Aby vám chodily notifikace, je potřeba zapnout Push zprávy.

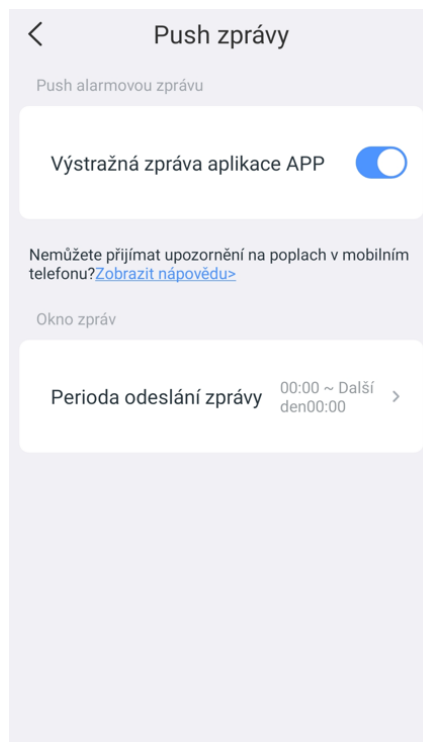

## Režim záznamu

Určete, jak bude probíhat nahrávání.

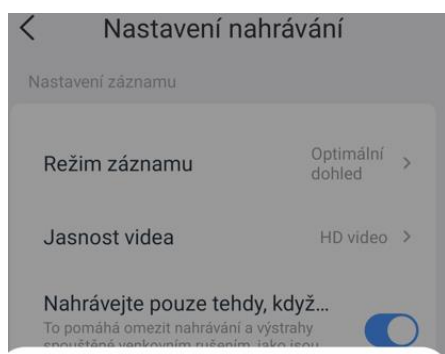

### Vyberte režim nahrávání

#### Optimální životnost baterie

Při zjištění události nahrajte videoklip. Můžete nastavit dobu trvání videoklipu.

#### Optimální dohled

Když je zjištěna událost, nahrajte video, dokud neskončí.

#### Nepřerušované nahrávání

Nahrávejte videa nepřetržitě. Když je úroveň baterie nižší než 45, automaticky se přepne do optimálního režimu sledování. Když je úroveň baterie vyšší než 50, obnoví se nepřerušovaný režim nahrávání. Tento režim spotřebovává energii rychle a je doporučen pouze v případě, že fotokamera pracuje s napájením ze...

## Nastavení nočního vidění

Nastavte si, jak se kamera bude chovat v noci.

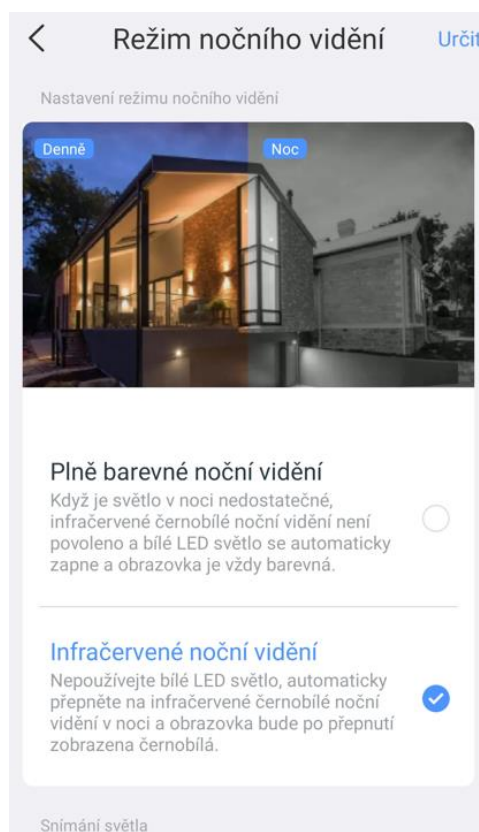

## Nastavení úložiště

Vybrat si můžete jak ukládání záznamu na SD kartu (max. 128 GB) tak na Cloud (placená služba).

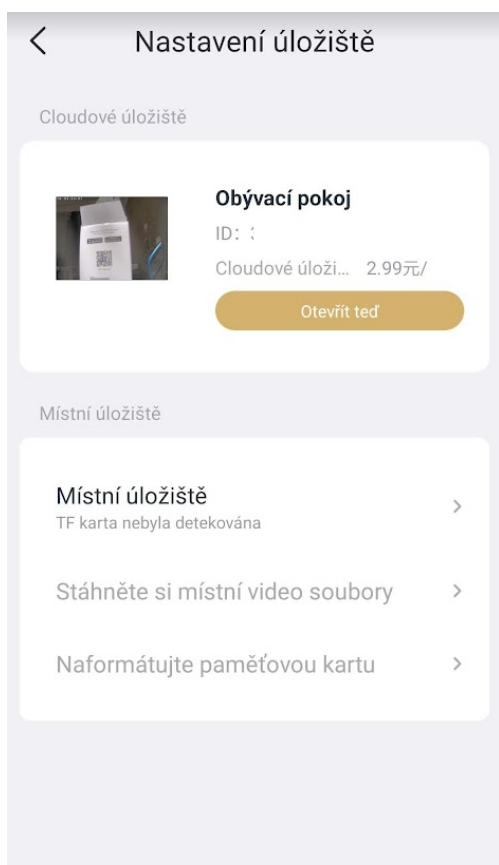

## Tlačítko RESET

Pokud jsou s kamerou problémy, můžete ji resetovat dlouhým podržením tlačítka RESET. O úspěšném resetování vás bude kamera informovat zvukovým potvrzením.

### Přidání pomocí QR kódu

Pokud se kamera automaticky neobjeví v seznamu nalezených zařízení, můžete ji přidat ručně. Stačí vybrat nabídku Skenování přidat a fotoaparátem telefonu načíst QR kód z těla kamery.



## Řešení problémů

### Proč je kamera offline?

1. Nejčastějším důvodem je to, že na SIM kartě již není kredit. Prosím, zkontrolujte si stav vaší SIM karty.
2. Kamera je mimo dosah 4G sítě. Prosím ověřte, zda je v místě instalace dostatečné pokrytí signálu LTE. Telefon by měl ukazovat v tomto místě alespoň dvě čárky signálu 4G.
3. Vybitá baterie. Prosím, ověřte, zda je správně připojen solární panel a zda není zakrytý. Baterie v solárním panelu také můžete dobít klasickou nabíječkou na mobil.

### Kamera často posílá notifikace

1. Upravte citlivost detekce PIR snímače pohybu.

## Připojení solárního panelu

Připojte výstupní konektor z panelu do napájecího konektoru kamery. Před prvním použitím doporučujeme nabít baterie v kameře po dobu min. 8 hodin.

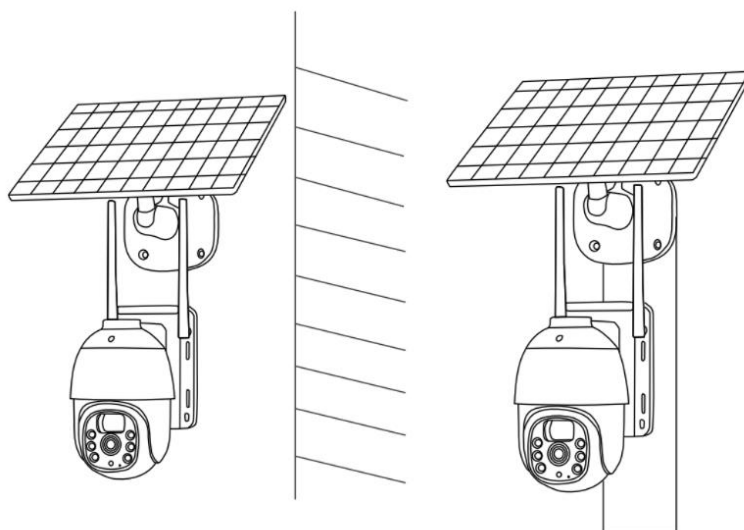

Propojení se solárním panelem

## Montáž kamery

Kameru můžete přimontovat jak na zeď, tak i na strop. Solární panel pak připevníte nad kameru pomocí dodaného držáku anebo poblíž na nejvhodnější místo, kde svítí slunce nejdelší dobu. Jen tak zaručíte plnohodnotné nabíjení baterií v kameře.

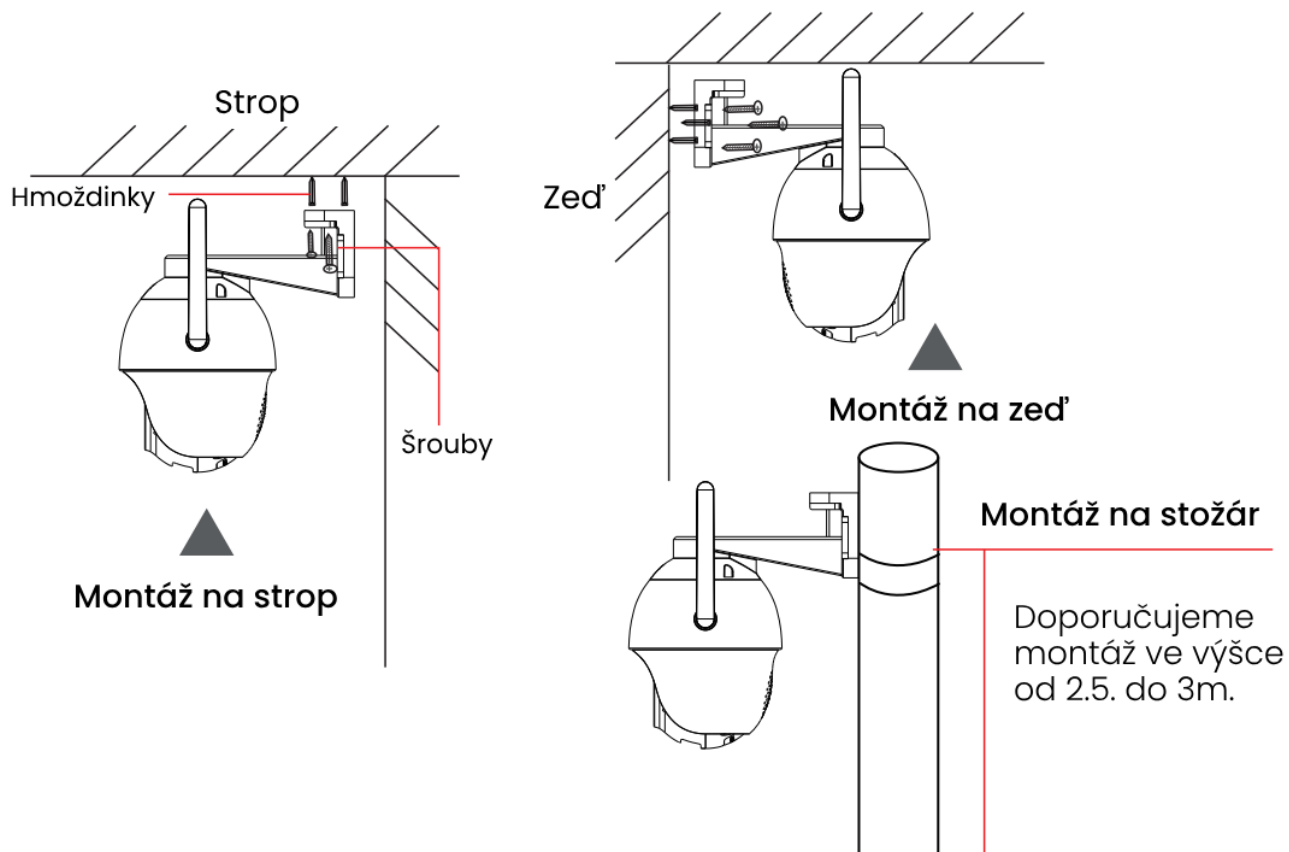

RoHS CE



smartip

Toto označení znamená, že tento produkt by neměl být míchán se zbylým domácím odpadem napříč státy celé EU. Abychom předešli možnému poškození životního prostředí nebo lidského zdraví nekontrolovanou likvidací odpadu; recyklujeme odpad zodpovědně a zároveň podpoříme opětovné využití materiálů. Chcete-li vrátit použité zařízení, využijte možnosti vrácení a sběr nebo kontaktujte prodejce, u kterého jste produkt zakoupili. Ten pak může produkt vzít k recyklaci a šetřit tak životní prostředí.

Prohlášení výrobce, že produkt splňuje požadavky příslušných směrnic ES.